

番号 H20-003

作成日 2008.12.16

ND製品ケースヒストリー



テーマ	標準化採用 及び 大口径ガasket		Φ<◎
製品名	M/8131NDS		
客先	K社		
用途	ケミカルプラント 大小1000枚		
装置名	(例)熱交換器		
寸法	(例)3.0t*Φ1700*Φ1600 E 2層 継ぎ有り 内外グロメット有り		
特徴	Φ1500 以上の大型ガasketは継ぎタイプでの実績		

使用条件	温度	180℃		
	液名	ナフタリン		
	圧力	2.0KG/cm2		
使用期間	1.0年	添付資料	有り	無し

状況  
 アスベスト製品をP社製のガasketシートに切り替えたが耐熱性が持たず、困っておら  
 H19年初めにM/8131NDをテスト採用した結果良好で合ったため。  
 H19年11月本格採用した。(約300枚)H20年11月定修にて全面採用された。(約500枚)

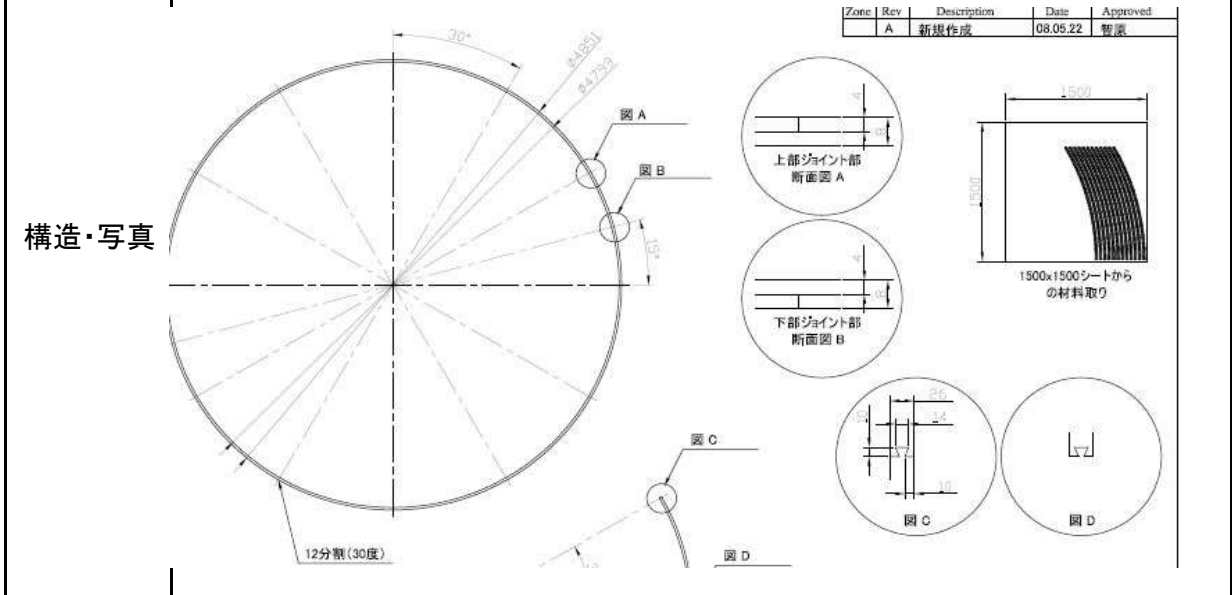

その他